

# DEPÓSITO DE AGUA POTABLE AQUATONNE 500 I

## DESCRIPCIÓN

Depósito fabricado con PE-AD mejorado con protección anti-UV para el almacenamiento de agua potable y otros líquidos químicamente compatibles. Su diseño y la tapa de abertura total permiten una manipulación cómoda para mezclar y disolver aditivos, abonos, fertilizantes... Tapa superior de DN 250, posibilidad de montar boya con flotador y/o rebosadero. 10 años de garantía.

## DATOS TÉCNICOS

Diámetro inferior	693 mm
Diámetro superior	820 mm
Alto	1355 mm
Peso	18 kg aprox.

## DIMENSIONES

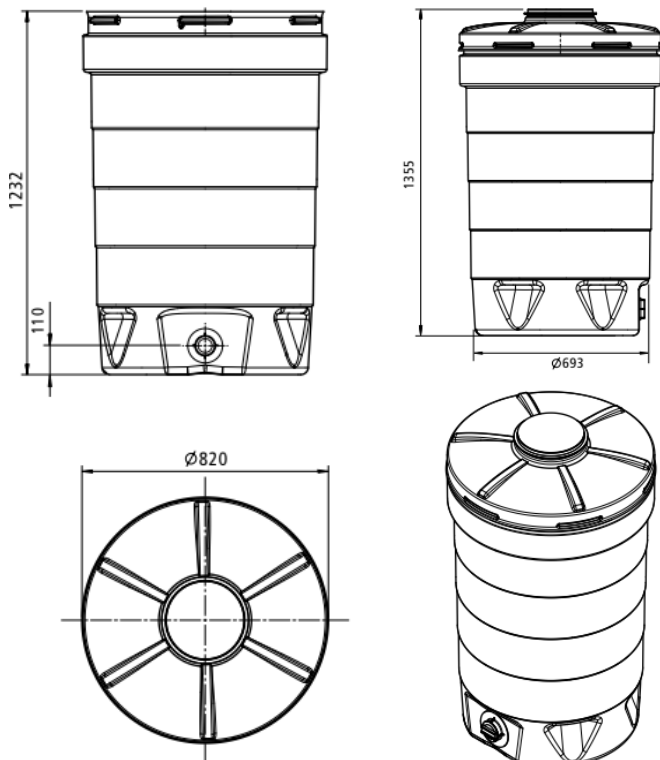

Código: CC10012

## ACCESORIOS Y RECAMBIOS

Código	Artículo
CC10081	Kit A para el primer depósito de una batería
CC10083	Kit B para cada depósito complementario de batería

